

| POS-NR. | Menge/ Meter | Art.-Nr.: | Bezeichnung | Item |
|---------|-----------------|------------|--|--|
| 1 | 0.25 | 2204-0440 | 1-12tel Lüsterklemme 2,5-10,0(2204-0440) | terminal strip 2.5-10.0mm ² |
| 2 | 1 | 2601-0005 | Austriebmotor 250mm Hub, halbe Geschwindigkeit | expulsion motor 250 mm stroke |
| 3 | 1 | 5505-0070 | Gestänge für Austriebmotor Nester Typ 3-4 | levers for expulsion motor |
| 4 | 1 | 5424-0015 | Rahmen für Austriebsmotor Nest Typ 3 | frame for expulsion motor |
| 5 | 24 | 2120-0004 | Spanplattenschraube 3,5x17 - gelb verzinkt | chipboard screw 3.5x20 |
| 6 | 1 | 2204-0655 | Verbindungsdose Abox 025 leer, IP65 | junction box Abox 025 empty, IP65 |
| 7 | 4 | 4209-31 10 | Verbreiterung Quadratrohrauflage | enlargement square pipe support |

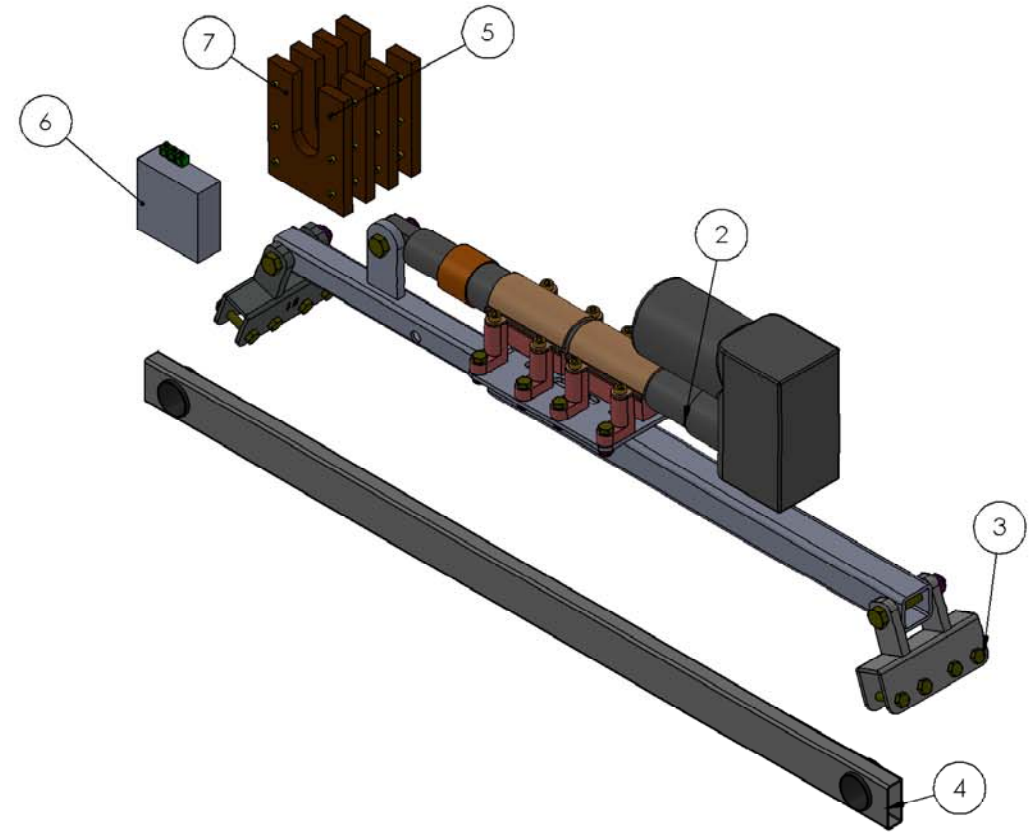
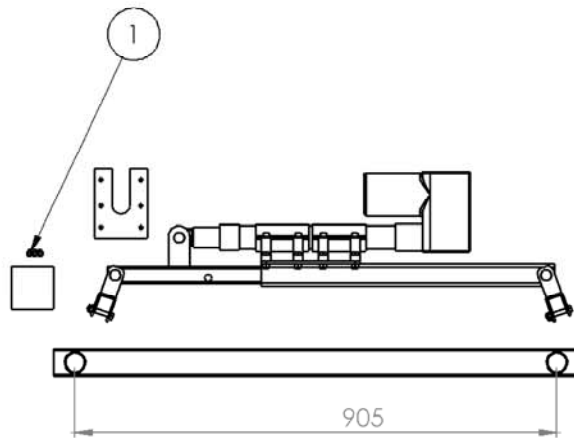

Masse ohne
Toleranzang.,
nach
DIN 7168-mT

Werkstoff: Gewicht: 30375.42 g
Oberfläche: Materialstärke: mm

Benennung: Austriebsmotor Nest Typ 3, inkl. Gestänge

Item:

Artikelnummer: 5424-0110
Zeichnungsnummer: 5424-0110
Revision: 01

| Rev. | Änderung | Datum | Name |
|--------------------------------|----------|------------|-------|
| 01 | | 03.09.2014 | Admin |
| Projekt: | | | |
| letzte Speicherung: 22.08.2014 | | | |

Blatt 1 von 1 Blattformat: A3 Maßstab: 1:10